

# LB70シリーズ

## LB70

### 特長

- 柔軟性が15%~25%向上 (当社比)
- 優れた耐磨耗性
- コンパクト配管が可能

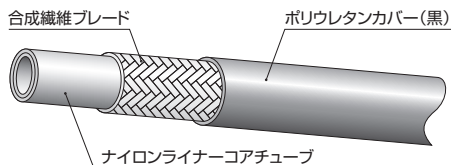

品番	サイズ				最高 使用圧力 (MPa)	最大 衝撃圧力 (MPa)	最小 破壊圧力 (MPa)	最小 曲げ半径 (mm)	概略 質量 (g/m)	適用継手 タイプ	標準カラー（色記号）			
	呼称 サイズ	内径		外径 (mm)							黒	グレー	青	赤
		(in.)	(mm)											
LB70-02	02	1/8	3.6	7.5	7.0	8.8	28.0	10	37	スウェッジ	○	※1	※1	※1
LB70-04	04	1/4	6.4	10.5	7.0	8.8	28.0	27	60		○	○	○	※2
LB70-06	06	3/8	9.5	13.9	7.0	8.8	28.0	45	90		○	○	○	※2
LB70-08	08	1/2	12.7	17.4	7.0	8.8	28.0	70	120		○	○	○	※2
LB70-10	10	5/8	15.9	22.8	7.0	8.8	28.0	100	230		※2	※2	※2	※2
LB70-12	12	3/4	19.2	26.6	7.0	8.8	28.0	130	270		○	○	○	※2
LB70-16	16	1	25.7	33.4	7.0	8.8	28.0	165	370		○	○	○	※2

■ 適用流体：鉱物性一般作動油

■ 使用温度範囲：-40~+100℃ (16サイズのみ-40~+70℃)

■ 1箱の梱包単位：02、04、06、08サイズ→100m  
10、12、16サイズ→50m

★受注生産品

※1 カラー品のご要望は弊社まで  
お問い合わせください。

※2 受注生産品

### 柔軟性試験

ホースを180°に曲げた状態で試験機に取り付け、曲げ半径を徐々に小さくしていった時の、ホースの曲げ半径と曲げ力の関係を調査する。

<試験条件>

試験速度：100mm/min 温度：常温

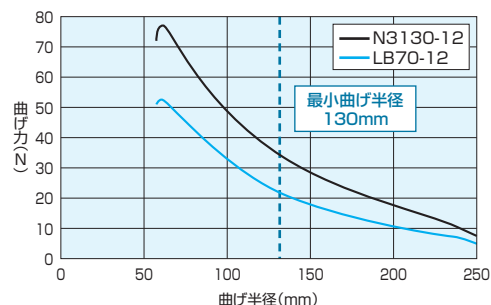
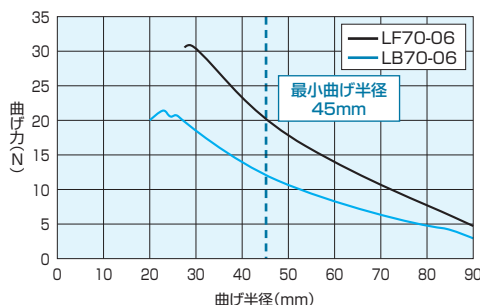

### 摩耗試験(砥石)

ホースを150mmでカットし恒温恒湿室に1週間放置後、重量を測定する。固定棒をホースに挿入し試験機底部に取り付け、上面部に砥石を取り付ける。規定の試験回数終了後に恒温恒湿室に1週間放置後、重量を測定し試験前後での変化を調べる。

<試験条件>

試験過重：2.5kg 温度：常温(23℃) ストローク：100mm  
サイクル：20回(往復)/mm 砥石：テーパー摩耗用摩耗輪H-22(粒度：約60)

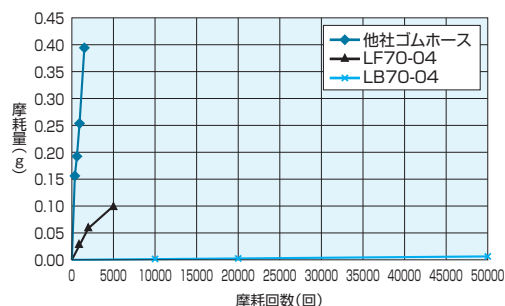



# LF70シリーズ

## LF70

### 特長

- コンパクト配管が可能

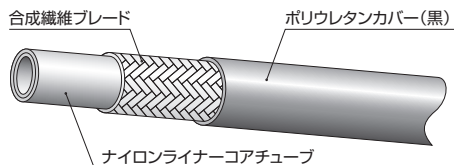

品 番	サイズ			最高 使用圧力 (MPa)	最大 衝撃圧力 (MPa)	最小 破壊圧力 (MPa)	最小 曲げ半径 (mm)	概略 質量 (g/m)	適用継手 タイプ
	呼称 サイズ	内径 (in.)	外径 (mm)						
LF70-04	04	1/4	6.4	10.3	7.0	8.8	28.0	27	60
LF70-06	06	3/8	9.5	13.9	7.0	8.8	28.0	45	90
LF70-08	08	1/2	12.7	17.4	7.0	8.8	28.0	70	120

- 適用流体：鉱物性一般作動油
- 使用温度範囲：-40～+100℃
- 1箱の梱包単位：100m

油圧ホース製品

エアーホース製品

クレーン用ホース製品

アダプタ

ホース保護部品

アセンブリマシン・治具・工具

ホースアセンブリ方法

技術資料

参考資料



【スウェイジタイプ】

(LB70用)(LF70用)

SA

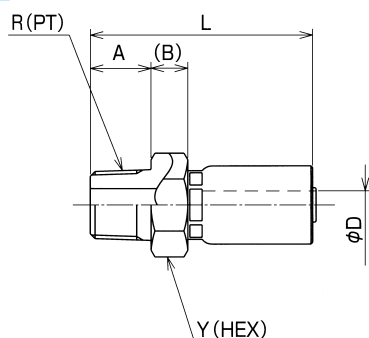

品番	呼称 サイズ	R	A	B	最小 内径 φD	L	Y (HEX)	概略 質量 (g)	適用 プッシャー	適用ダイ
SSA-PT-02	02	1/8	10	6.5	1.8	38	14	15	PSA-02	SPLB70-02
SA-PT-04-14	04	1/4	13	8.5	3.5	50	19	43	PSA-04	SP14-04-07
SA-PT-06-14	06	3/8	15	9.0	6.8	54	22	72	PSA-06	SP14-06-07
SA-PT-08-14	08	1/2	18	10.0	9.5	61	27	115	PSA-08	SP14-08
SA-PT-10-N30	10	3/4	20	10.0	13.0	80	32	180	PSA-10	SP07-10
SA-PT-12	12	3/4	20	10.0	16.0	82	36	220	PSA-12	SP3-12
SA-PT-16	16	1	23	10.0	20.9	100	41	340	PSA-16	SP07-16

■ 材質：スチール  
■ 適用アダプタ：030、130

ステンレスタイプ LB70シリーズのみ対応

品番	呼称 サイズ	R	A	B	最小 内径 φD	L	Y (HEX)	概略 質量 (g)	適用 プッシャー	適用ダイ	
										1回目	2回目
SA-PT-04-14-S	04	1/4	13	8.5	3.5	50	19	43	PSA-04	SPH-03	SP14-04-07
SA-PT-06-14-S	06	3/8	15	9.0	6.8	54	22	72	PSA-06	—	SP14-06-07
SA-PT-08-14-S	08	1/2	18	10.0	9.5	61	27	115	PSA-08	SPH-06-1-ST	SP14-08
SA-PT-12-S	12	3/4	20	10.0	16.0	82	36	220	PSA-12	SP3-12-1-ST	SP3-12

■ 材質：ステンレススチール SUS304  
■ 適用アダプタ：030

SE

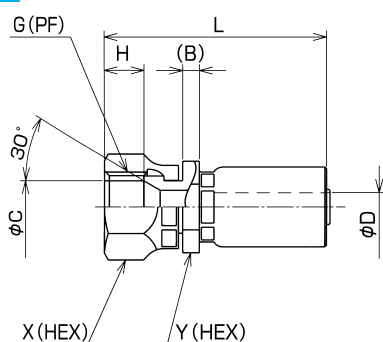

品番	呼称 サイズ	G	B	C	最小 内径 φD	H	L	X (HEX)	Y (HEX)	概略 質量 (g)	適用 プッシャー	適用ダイ
SSE-PF-02	02	1/8	4.0	6.8	1.8	7.0	42	14	14	25	PSE-02-001	SPLB70-02
SE-PF-04-14	04	1/4	4.0	9.3	3.5	8.0	49	19	17	55	PSE-14-04	SP14-04-07
SE-PF-06-14	06	3/8	4.0	12.3	6.8	9.5	53	22	19	75	PSE-14-06	SP14-06-07
SE-PF-08-14	08	1/2	4.5	16.0	9.5	12.0	61	27	24	125	PSE-14-08	SP14-08
SE-PF-10-N30	10	3/4	10.5	21.0	13.1	13.0	84	32	32	220	PSE-10	SP07-10
SE-PF-12	12	3/4	10.5	21.5	16.0	13.0	87	36	36	280	PSE-12	SP3-12
SE-PF-16	16	1	11.0	27.5	20.9	15.0	105	41	41	400	PSE-16	SP07-16

■ 材質：スチール  
■ 適用アダプタ：010、045、090、150、020、025、064、069、030

ステンレスタイプ LB70シリーズのみ対応

品番	呼称 サイズ	G	B	C	最小 内径 φD	H	L	X (HEX)	Y (HEX)	概略 質量 (g)	適用 プッシャー	適用ダイ	
												1回目	2回目
SE-PF-04-14-S	04	1/4	4.0	9.5	3.5	8.0	49	19	17	55	PSE-14-04	SPH-03	SP14-04-07
SE-PF-06-14-S	06	3/8	4.0	12.5	6.8	9.5	53	22	19	71	PSE-14-06	—	SP14-06-07
SE-PF-08-14-S	08	1/2	4.5	16.0	9.5	12.0	61	27	24	125	PSE-14-08	SPH-06-1-ST	SP14-08
SE-PF-12-S	12	3/4	10.5	21.5	16.0	13.0	87	36	36	280	PSE-12	SP3-12-1-ST	SP3-12

■ 材質：ステンレススチール SUS304  
■ 適用アダプタ：010、045、090、030

SF

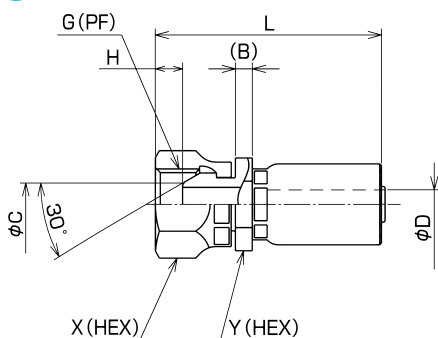

品番	呼称 サイズ	G	B	C	最小 内径 φD	H	L	X (HEX)	Y (HEX)	概略 質量 (g)	適用 プッシャー	適用ダイ
SSF-PF-02	02	1/8	4.0	5.0	1.8	3.0	41	14	14	25	PSE-02-001	SPLB70-02
SF-PF-04-14	04	1/4	4.0	7.5	3.5	5.5	49	19	17	55	PSE-14-04	SP14-04-07
SF-PF-06-14	06	3/8	4.0	10.0	6.8	6.5	53	22	19	75	PSE-14-06	SP14-06-07
SF-PF-08-14	08	1/2	4.5	13.2	9.5	9.0	61	27	24	125	PSE-14-08	SP14-08
SF-PF-10-N30	10	3/4	10.5	19.0	13.1	9.5	84	32	32	220	PSE-10	SP07-10
SF-PF-12	12	3/4	10.5	19.0	16.0	9.5	87	36	36	280	PSE-12	SP3-12
SF-PF-16	16	1	11.0	25.4	20.9	10.0	105	41	41	410	PSE-16	SP07-16

■ 材質：スチール  
■ 適用アダプタ：110、145、190、130

ステンレスタイプ LB70シリーズのみ対応

品番	呼称 サイズ	G	B	C	最小 内径 φD	H	L	X (HEX)	Y (HEX)	概略 質量 (g)	適用 プッシャー	適用ダイ	
												1回目	2回目
SF-PF-04-14-S	04	1/4	4.0	7.5	3.5	5.5	49	19	17	56	PSE-14-04	SPH-03	SP14-04-07
SF-PF-06-14-S	06	3/8	4.0	10.0	6.8	6.5	53	22	19	75	PSE-14-06	—	SP14-06-07
SF-PF-08-14-S	08	1/2	4.5	13.2	9.5	9.0	61	27	24	125	PSE-14-08	SPH-06-1-ST	SP14-08
SF-PF-12-S	12	3/4	10.5	19.0	16.0	9.5	87	36	36	280	PSE-12	SP3-12-1-ST	SP3-12

■ 材質：ステンレススチール SUS304  
■ 適用アダプタ：110、190



## 【スウェッジタイプ】

(LB70用)(LF70用)

### AE45

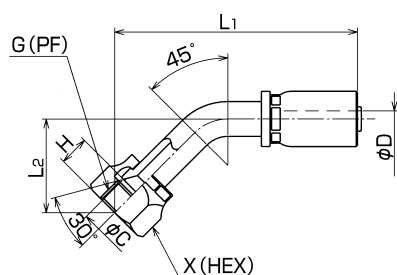

品番	呼称 サイズ	G	C	最小 内径 φD	H	L1	L2	X (HEX)	概略 質量 (g)	適用 プッシャー	適用ダイ
AE45-G-04-14	04	1/4	9.0	3.2	8.0	61	18	19	57	PFB-01+PA-04	SP14-04-07
AE45-G-06-14	06	3/8	12.0	5.6	9.5	74	25	22	90	PFB-01+PA-06	SP14-06-07
AE45-G-08-14	08	1/2	15.5	8.7	12.0	87	29	27	143	PFB-01+PA-08	SP14-08

■ 材質：スチール

■ 適用アダプタ：010、045、090、150、020、025、064、069、030

### AE90

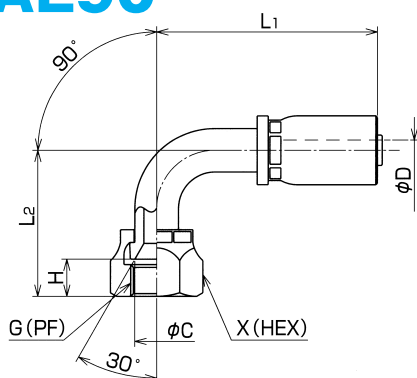

品番	呼称 サイズ	G	C	最小 内径 φD	H	L1	L2	X (HEX)	概略 質量 (g)	適用 プッシャー	適用ダイ
AE90-G-04-14	04	1/4	9.0	3.2	8.0	51	33	19	59	PFB-01+PA-04	SP14-04-07
AE90-G-06-14	06	3/8	12.0	5.6	9.5	61	45	22	98	PFB-01+PA-06	SP14-06-07
AE90-G-08-14	08	1/2	15.5	8.7	12.0	68	52	27	153	PFB-01+PA-08	SP14-08

■ 材質：スチール

■ 適用アダプタ：010、045、090、150、020、025、064、069、030

### AF45

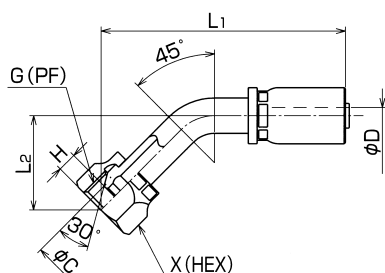

品番	呼称 サイズ	G	C	最小 内径 φD	H	L1	L2	X (HEX)	概略 質量 (g)	適用 プッシャー	適用ダイ
AF45-G-04-14	04	1/4	7.0	3.2	5.5	63	19	19	58	PFB-01+PA-04	SP14-04-07
AF45-G-06-14	06	3/8	10.0	5.6	6.5	72	23	22	90	PFB-01+PA-06	SP14-06-07
AF45-G-08-14	08	1/2	14.0	8.7	9.0	88	30	27	147	PFB-01+PA-08	SP14-08

■ 材質：スチール

■ 適用アダプタ：110、145、190、130

### AF90

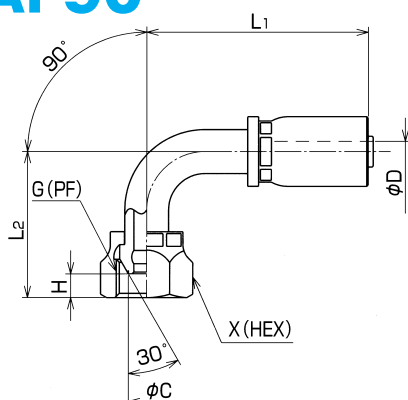

品番	呼称 サイズ	G	C	最小 内径 φD	H	L1	L2	X (HEX)	概略 質量 (g)	適用 プッシャー	適用ダイ
AF90-G-04-14	04	1/4	7.0	3.2	5.5	51	33	19	61	PFB-01+PA-04	SP14-04-07
AF90-G-06-14	06	3/8	10.0	5.6	6.5	61	45	22	100	PFB-01+PA-06	SP14-06-07
AF90-G-08-14	08	1/2	14.0	8.7	9.0	68	52	27	156	PFB-01+PA-08	SP14-08

■ 材質：スチール

■ 適用アダプタ：110、145、190、130

油圧  
配管  
用

エ  
ア  
レ  
ス  
配  
管  
用  
ホ  
ー  
ス

ク  
リ  
ー  
ン  
ホ  
ー  
ス

ア  
ダ  
プ  
タ

ホ  
ー  
ス  
保  
護  
部  
品  
特  
種  
加  
工  
品

ア  
セ  
ン  
ブ  
リ  
マ  
シ  
ン  
・  
治  
具  
・  
工  
具

ホ  
ー  
ス  
ア  
セ  
ン  
ブ  
リ  
方  
法

技  
術  
資  
料

参  
考  
資  
料